

24e



DE ELEKTRISCHE LADER MET REVOLUTIONAIRE INNOVATIES

- **100 % emissievrij:** geen uitstoot, geen geluid
- **Zeer efficiënte hoogspannings-technologie,** een elektromotor voor transmissie en een elektromotor voor werkhydrauliek
- **Standaard (15,65kWh) of power batterijpakket (31,3 kWh):** uren normaal gebruik, onderhoudsvrij. Het tweede pakket kan achteraf op elk moment geïnstalleerd worden.
- **Twee optionele oplaadsystemen:** on-board Systeem, 230 V / 16 A of extern Power-Battery Systeem 400 V / 32 A. **80 % opladen in slechts 30 minuten!**
- **Batterijgarantie:** 5000 oplaadcycli of 5 jaar (het eerst bereikte)
- **Geen geheugeneffect:** laad op om het even wanneer mogelijk
- **Energieterugwinning:** automatisch opladen van de batterij, bijvoorbeeld tijdens het remmen
- **Aanzienlijke besparingen:** lagere onderhoudskosten in vergelijking met de dieselsversie of andere batterijconcepten, superieure prestaties
- **Veilige temperatuurregeling:** betrouwbare waterkoeling van het hele systeem
- **20 km / u:** de enige elektrische lader die een snelheid van 20 km / u kan halen
- **Hill-Hold-functie:** Hill Start Assist voorkomt terugloop wanneer de lader in helling staat.

Li-Ion 

MADE BY
Schäffer

Schäffer biedt u een gamma met meer dan 30 verschillende modellen aan, die allen optimaal aan uw individuele vereisten kunnen aangepast worden. De toepassingsmogelijkheden van onze laders zijn veelzijdig: in land- of tuinbouw, op bouwterreinen, in de industrie en de wereldwijd, in veestallen en opslagbedrijven – steeds is Schäffer de beste keuze.

De manier waarop Schäffer laders ontwikkelt, produceert en commercialiseert is uniek. Onze ervaring van meer dan 60 jaar maakt het verschil! Wij denken eerst en vooral aan de mensen, want wij willen hun werk veiliger, comfortabeler en lucratiever maken. Om dat te bereiken passen wij in onze hoofdzetel te Erwitte in Duitsland de modernste ontwikkelings- en fabricagetechnologieën toe. Maar tenslotte zijn het onze medewerkers die door middel van nauwe samenwerking met de gebruikers voortdurend nieuwe oplossingen creëren. Hun jarenlange staat van dienst bij Schäffer, gecombineerd met een onverzettelijke onderzoeksgeest vormen de basis van hun bijzondere vaardigheden en ons wereldwijd succes!

UW EXCLUSIEVE INVOERDER:



Brustem Bedrijven Park
Lichtenberglaan 1001
3800 Sint Truiden

Tel. +32 (0) 11 68 38 99
Fax +32 (0) 11 68 31 65

www.schaffer.be
info@schaffer.be



De naam Schäffer staat niet alleen borg voor de unieke kwaliteit van onze producten. Hij staat eveneens voor buitengewone veiligheid en optimale service, die wij zowel in Duitsland als in Europa en de rest van de wereld garanderen.

Wanneer u een Schäffer-lader koopt is dat het begin van een duurzame relatie. Alleen met originele vervangingsonderdelen blijft uw machine doorheen de jaren 100 % Schäffer. En het is alleen op die manier dat de bedrijfszekerheid, die u nodig heeft en ook mag verwachten, gegarandeerd kan worden. Wij bieden u en onze service-partners een 24/24 toeleveringservice, uiteraard 7 dagen per week en 365 dagen per jaar.



0,5/10,23/100. Technische wijzigingen voorbehouden. De aangegeven afmetingen zijn approximatief. Enkele afbeeldingen kunnen modellen met speciale uitvoeringen weergeven.

Schäffer



ELEKTRISCHE WIELLADER

Emissieloos werken met de kracht van lithium-ion

Alle technische gegevens in deze brochure betreffen standaard modellen en beschrijven de standaard functies. De beschikbare uitrustingen, accessoires, opties en overeenkomstige functies van de producten zijn afhankelijk van het model, de lokale omstandigheden en klant-specifieke vereisten (zo worden bv. de maximale waarden voor kiep- en nuttige lasten alleen met toevoeging van aanvullende ballast bereikt). De afbeeldingen kunnen niet genoemde of niet standaard verkrijgbare producten of uitrustingen tonen. De beschrijvingen, afmetingen, afbeeldingen, gewichtsinformatie en technische gegevens stemmen overeen met de stand der techniek op datum van afdruk en houden geen enkele verplichting in. Wegens de voortdurende ontwikkeling van onze producten zijn onaanvaardigbare wijzigingen op het gebied van de structurele constructie, de uitrusting, het uitzicht en de techniek voorbehouden. In geval van twijfel over het prestatievermogen of de werkwijze van onze producten in aanwezigheid van bijzondere omstandigheden bevelen wij aan testwerkzaamheden uit te voeren bij zorgvuldig gecontroleerde voorwaarden. Ondanks alle mogelijke voorzorgsmaatregelen kunnen wij verschillen in de afbeeldingen of afmetingen, berekenings- of drukfouten of onvolledigheden in deze brochure niet uitsluiten. Om die reden kunnen wij niet verantwoordelijk worden gesteld voor dergelijke fouten of onvolledigheden van de informatie die in deze brochure is vervat. Wij garanderen de onberispelijke functionaliteit van onze producten in het kader van onze algemene commerciële bepalingen. Garantievoorwaarden die deze bepalingen overtreffen worden principieel niet toegekend. Verantwoordelijkheden die onze algemene commerciële bepalingen overtreffen zijn derhalve uitgesloten.

24e
Lage onderhoudskosten!



GERUISLOOS EN UITSTOOTVRIJ WERKEN – EEN VOORDEEL BIJ VELE TOEPASSINGEN

De nieuwe elektrische wiellader 24e zorgt voor een emissievrije werking, waardoor uitlaatgassen nu tot het verleden behoren. Dit is een aanzienlijk voordeel in emissiegevoelige gebieden. Als het gaat om sloopwerkzaamheden in gebouwen, in ondergrondse garages of in serres, kunt u erop vertrouwen dat de bestuurder en andere werknemers kunnen genieten van schone lucht – ondanks het gebruik van een krachtige wiellader. Geluidsoverlast wordt drastisch verminderd, want de 24e biedt vrijwel geruisloos werk, ideaal voor woonwijken, en stadscentra, in dierentuinen, parken en begraafplaatsen, maar ook op elk moment van de dag op toeristische locaties. De 24e is een toekomstbestendige aankoop omdat u perfect voorbereid bent voor aanbestedingen waarbij machines

zonder verbrandingsmotoren vereist zijn. De kracht van de machine komt overeen met die van een 45 pk lader die tot de 0,5 m³-klasse behoort. Dankzij zijn lage gewicht van 2.215 kg, kan de elektrische lader gemakkelijk worden vervoerd van de ene bouwplaats naar de andere op een aanhangwagen. Natuurlijk kunnen bestaande aanbouwdelen worden gebruikt op de 24e.* De 24e is de enige elektrische lader die een snelheid van 20 km / u bereikt. En met de snelle acceleratie die typisch is voor elektrische voertuigen, is de nieuwe 24e een plezier om mee te rijden. Bovendien wordt het werk moeiteloos uitgevoerd.

* hydraulisch aangedreven aanbouwdelen hebben aparte oliekoeling nodig.



MAXIMALE EFFICIËNTIE - LAGE LAADTIJD DANKZIJ DE INNOVATIEVE LITHIUM-ION TECHNOLOGIE

Bij de ontwikkeling van de 24e elektrische lader was het bereiken van maximale energie-efficiëntie naast emissievrije werking van cruciaal belang.

Alle componenten van het aandrijfsysteem zijn perfect afgestemd op de elektrische aandrijving. In combinatie met lithium-ionbatterijen bereikt de lader bijna drie keer het rendement van een equivalente diesellader. Daarom is slechts een derde van de energie nodig voor de werking ervan. Het onderhoud van de elektromotoren en de batterij kost ook aanzienlijk minder inspanning, waardoor de kosten per bedrijfsuur verder dalen.

Het gebruik van lithium-ion-technologie maakt de 24e een echte innovatie. De klant krijgt een garantie van 5.000 laadcycli of vijf jaar gebruik, wat het eerst bereikt is.

Twee laadsystemen beloven extra flexibiliteit: een ingebouwde lader wordt standaard geleverd, die wordt gebruikt met een standaard 230 V-voeding. Voeg een optionele externe acculader van 400 V toe voor een nog sneller opladen - het accusysteem wordt in slechts 30 minuten tot 80% opgeladen. Dit betekent voldoende energie voor de hele werkdag met een snelle lading, bijvoorbeeld tijdens de lunchpauze. De batterij kan op elk

moment worden opgeladen zonder de levensduur van de batterij aan te tasten - nog een voordeel van de lithium-ion-technologie.



TECHNISCHE GEGEVENS EN AFMETINGEN

24e	
Motoren	Rijden: 21 kW Werkhydraulica: 9,7 kW
Aandrijving	4-wielgestuurd, volledig elektrisch
Barrierij	Lithium-Ion, 240 V; 6,7 kWh of 13,4 kWh
Laadsysteem	On board lader, 3 kW/230 V/16 A Optie: ext. laadsysteem, 18 kW/400 V/32 A
Banden	10.0/75 - 15.3 MPT / SKD / AS Option I 27x10.5-15 Option II 31x15.5-15
Bedrijfsrem Parkeerrem	Lamellenrem in oliebad
Werkhydraulica debiet/druk	Debiet: 42 l/min Werkdruk: 180 bar
Besturing	volledig hydraulische pendelknik besturing
Operationeel gewicht	2.215 / cabine 2.280 kg
Hefkracht	1.900 kg
Kieplast, recht*1 Pallethefvork Laadbak	1.610 - 1.749 kg 1.690 - 1.935 kg
Kieplast, geknikt*1 Pallethefvork Laadbak	1.140 kg 1.470 kg
Nuttige last Pallethefvork Pallethefvork, effen ondergr. *2 Pallethefvork, oneff. ondergr. *2 Laadbak*3	912 kg 684 kg 735 kg
Assen	Originele Schaffer-assen, velgen met 6 boringen
Snelheid	20 km / u
Elektrisch systeem	Operationeel voltage: 12 V
Inhoud	Hydraulische olie: 15 l
Specifieke bodemdruk	1,6 t/m ²
Bakinhoud*4	0,45 m ³
Aanbevolen bak breedte	1,3 m
Niveau geluidsdruk LpA	64 dB(A)
Geluidsniveau GegarandeerdeLwA Equivalent LwA	99 db(A) 90 db(A)
Hand/arm vibratie*5	< 2,5 m/s ²
Totale lichaams vibratie*5	< 0,5 m/s ²

*1 conform ISO 8313 ** conform EN 474-3 *** conform ISO 14397-1 **** conform ISO 7546 ***** conform ISO 8041
De maat van de banden en complementaire uitrusting wijzigen het bedrijfsgewicht, de kieplast en de nuttige last.

24e		
A	Wielbasis [mm]	1.755
B	Chassislengte [mm]	3.320
C	Totale lengte met standaard laadbak [mm]	4.045
D	Graafdiepte [mm]	105
E	Werkhoogte max. [mm]	3.230
F	Rotatiepunt laadbak max. [mm]	2.500
G	Laadhoogte met pallethefvork [mm]	2.360
H	Uitkiephoogte max. [mm]	1.700
I	Hoogte voorwagen [mm]	1.490
J	Uitkiepbreedte [mm]	260
K	Zithoogte [mm]	1.160
L	Hoogte veiligheidsdak [mm] Hoogte cabine [mm]	2.190 2.140
N	Totale breedte [mm]	1.020 - 1.570
O	Draaicirkelstraal binnen [mm]	1.310
P	Draaicirkelstraal buiten [mm]	2.330
Q	Buitenstraal met standaard laadbak [mm]	2.710

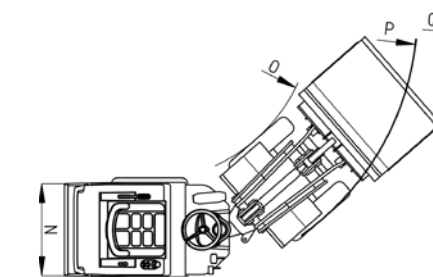
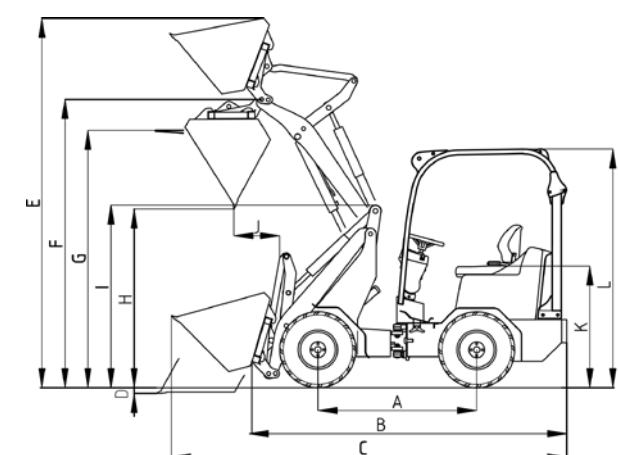

Standaarduitrusting 24e

- Elektromotor (verplaatsing): 21 kW;
Elektromotor (werkhydraulica): 9,7 kW
- Lage voorwagen voor meer hefkracht
- 4WD elektrische transmissie met aandrijfjas
- ingebouwde lader 3 kW / 230 V / 16 A
- Batterijbeheerssoftware
- Energieterugwinning
- Hill-Hold-functie: Hill Start Assist voorkomt terugslag wanneer de lader in helling staat
- Banden 10.0 / 75-15.3 MPT ET + 40
- Snelheid 20 km / u
- Eco-Mode
- Originele Schaffer-assen
- Waterkoeling van elektromotoren en omvormers
- Onderhoudsvrije hand – en voetrem (lamellen in oliebad)
- Onderhoudsvrij centraal pendelkniksysteem
- Beveiligingssysteem (beschermend dak)
- 1 x LED werkklamp
- Akoestisch achteruitrijsignaal
- Parallel geleiding
- Elektro-proportionele verdeler met elektrische blokkeerfunctie
- Stille Silence Plus-tandwielpompe
- Werkhydraulica 42 l / min
- Verstelbare stuurkolom
- Urenteller, belasting en autonomie indicatoren
- Koffergewicht van 100 kg
- Contra gewicht, afwerkingsplaat
- Stroomonderbreker, 12 V
- Hakenframe met hydraulische vergrendeling